

МЕРЫ ПРЕДОСТОРОЖНОСТИ:

- Максимально допустимый вес пользователя – 136 кг.
- Для беременных занятия на тренажёре ПРОТИВОПОКАЗАНЫ.
- Перед тем, как приступить к любой программе тренировок, проконсультируйтесь с Вашим лечащим врачом.
- Не подпускайте к тренажёру детей и домашних животных. Убедитесь, что вокруг тренажёра достаточно свободного места.
- Перед использованием тренажёра проверяйте все винты, гайки и другие соединения, убедитесь, что тренажёр находится в безопасном состоянии.
- Протирайте тренажёр влажной тряпкой. Не используйте для чистки тренажёра моющие вещества.
- Убедитесь, что тренажёр установлен на твёрдой ровной поверхности. Для избежание смещения тренажёра, положите под него резиновый коврик.
- Для занятий на тренажёре надевайте соответствующую спортивную обувь. Не надевайте свободную или мешковатую одежду, которая может быть затянута в тренажёр. Перед тренировкой снимите украшения.
- Не используйте тренажёр, если он работает некорректно.

Если во время работы с тренажёром Вы почувствовали слабость, головокружение или другие болезненные симптомы, немедленно прекратите тренировку и отдохните. При возникновении подобных симптомов следует обратиться к врачу.



Руководство пользователя

СКАМЬЯ ДЛЯ ПРЕССА

Артикул: D6610

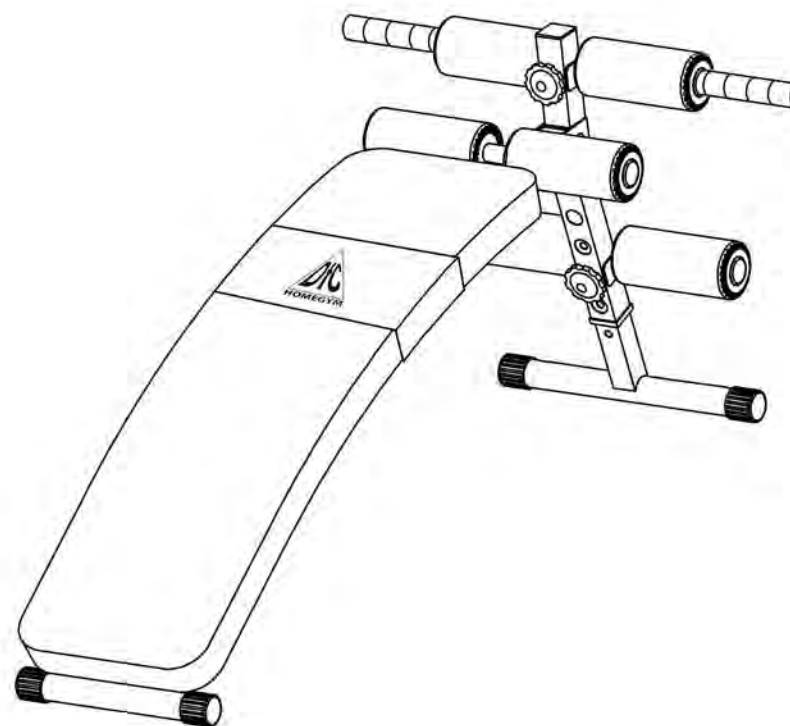

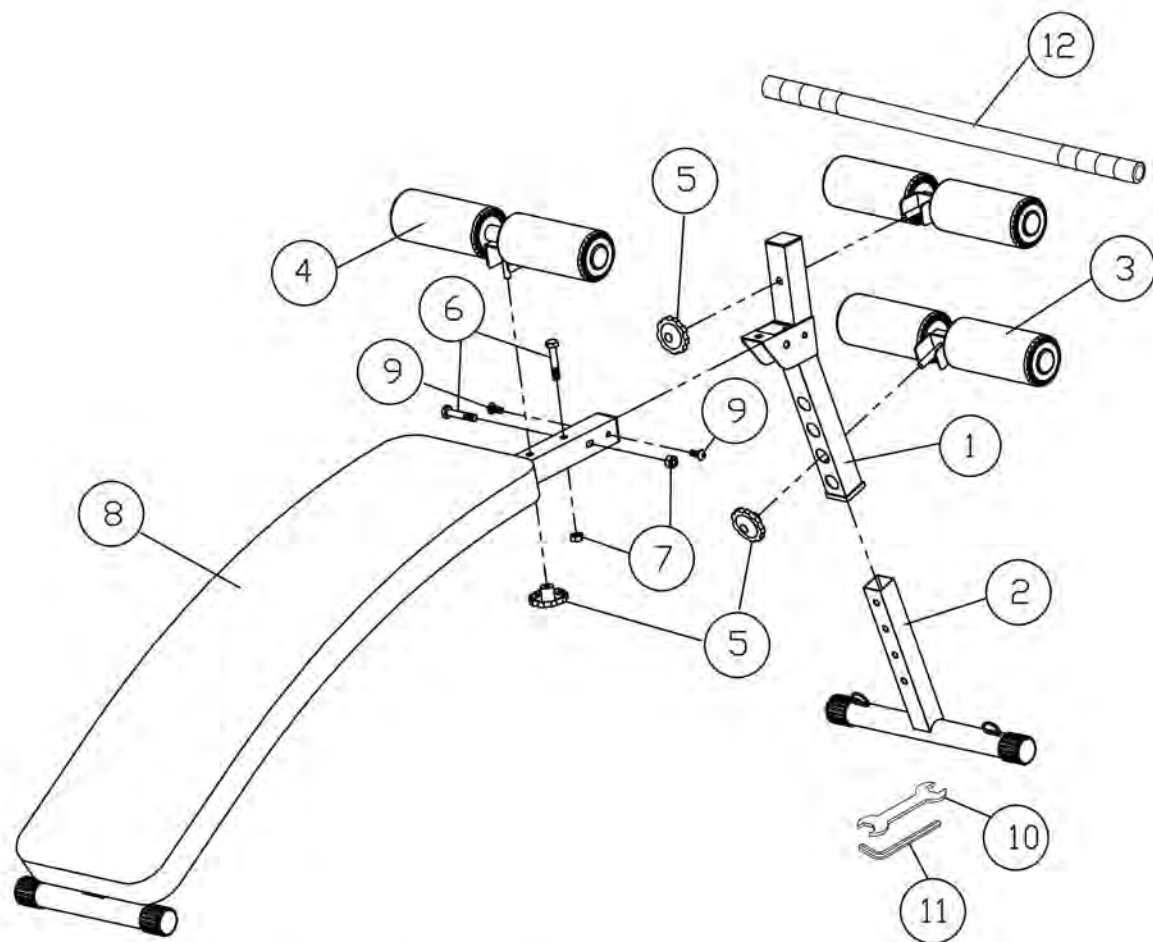

СПЕЦИФИКАЦИЯ

| № | Наименование | Кол-во |
|----|------------------------------|--------|
| 1 | Передняя регулируемая стойка | 1 |
| 2 | Передний стабилизатор | 1 |
| 3 | Поролоновые валики | 2 |
| 4 | Поролоновый валик | 1 |
| 5 | Ручка | 1 |
| 6 | Винт М10*55 | 2 |
| 7 | Гайка М10 | 2 |
| 8 | Спинка | 2 |
| 9 | Винт М8*16 | 2 |
| 10 | Рожковый гаечный ключ | 2 |
| 11 | Шестигранник | 1 |
| 12 | Поручень | 1 |

ИНСТРУКЦИИ ПО СБОРКЕ:

1. Прикрепите передний стабилизатор (2) к регулируемой стойке (1). Затем подсоедините к стойке (3) держатели валиков (3), установив их в соответствующие отверстия, и закрепите держатели с помощью ручек (5).
2. Подсоедините спинку (8) к регулируемой стойке (1) с помощью винтов М10*55 (6) и гаек М10 (7). Зафиксируйте конструкцию с помощью винтов М8*16 (9).
3. К полученную конструкции подсоедините держатель валиков (4) и закрепите его с помощью ручки (5).

Сборка завершена.